



PORTABLE ELECTRIC SCOOTER



USER MANUAL OF MODEL E1

V2021.0.2

<https://www.LikeSporting.com>

CONTENTS

English	01-15
Français	16-30
Deutsch	31-45
Español	46-60
Italiano	61-75
Nederlands	76-90

CATALOGUE

MAIN PARTS	3
SAFETY	4
PRODUCTS / FOLDING STAGE	5
Folding stages	5
Folding steps	6
Unfolding steps	7
OPERATION	8
Introduction of Handlebar parts	8
Operation Instruction	8
Display Factory settings	10
RIDING OPERATION	11
Ready	11
Start	11
Brake	11
BATTERY AND CHARGER	12
Battery	12
Charger	12
Change Description	12
MAINTENANCE	13
Lubricating	13
Battery	13
Placement and daily care	13
GENERAL TROUBLESHOOTING	14
PRODUCT SPECIFICATION SHEET	15

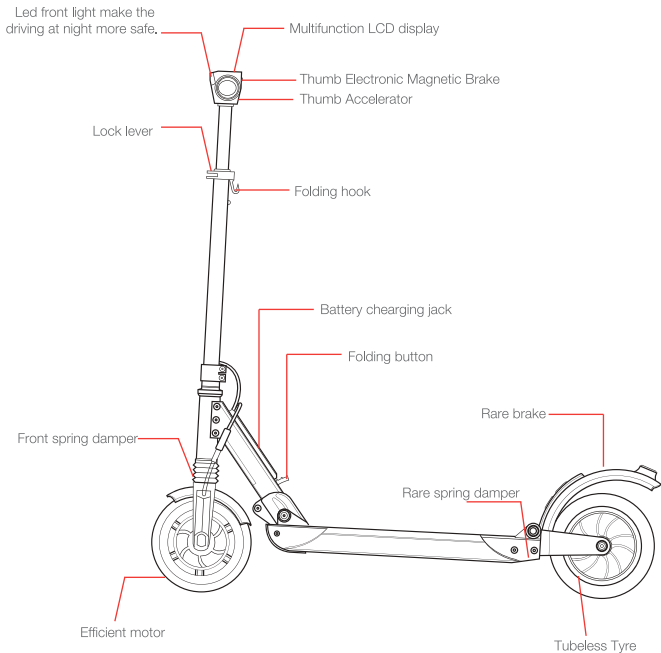

SAFETY

- The product is for adults only, limited for one adult, please do not carry two adults at the same time. Is not suitable for minors.
- Please wear your safety helmet and other protective equipment when riding.
- Do not ride in traffic lane or unsafe roads and do not break local regulations
- Please exercise in wide areas, and ride after skilled manipulation, do not ride in traffic lane.
- Do not make any dangerous actions when riding or riding with one hand. Keep your feet on the scooter.
- Do not attempt to ride the scooter on stairs that are above 3 cm; it may overturn the scooter causing injury or damage. Please try to avoid also the stairs smaller than 3 cm. It also may cause injury or damage.
- The scooter's highest speed is 30 Km/h. For your safety, please limit the speed within 20 Km/h. Please try to avoid using it at night, if needed, please limit the speed within 15 Km/h or less and turn on headlight.
- Do not use scooter when the temperature is lower than -5 °C.
- Please slow down or get off when riding in rough or poor road conditions.
- Do not ride the scooter in oily or icy surface terrain.
- Please adjust the height of handlebar according to your height or to ensure a safety riding.
- Do not immerse the scooter in the water with the depth of 4 cm or spray it directly with water to avoid damage of the electrical parts of the vehicle.
- Please try to avoid riding in bad weather such as heavy rain and high winds to protect it.

Installation of the Upright Tube

1. After unpacking, install the upright tube into the front fork.
2. Adjust to the right angle.

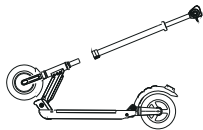

3. Use the hexagon wrench and screws in the tool kit to fix the double-breasted buckle.



Please scan the following QR code and watch the pole installation video:

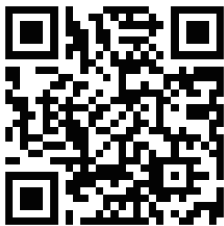

Folding stages

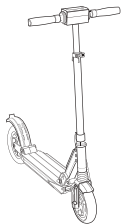

A - unfolded

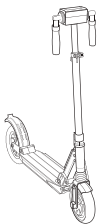

B - folding handlebars

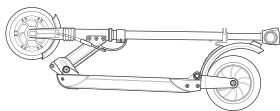

C - fully folded

Folding steps

1. Open the lock lever, in the direction of arrow, as shown in figure (a).
2. Press the red button, figure (b), at the same time press down handlebars as shown in figure (c) and push the lock lever to the lock position.
3. Hold the handlebar with both hands, push buttons (1) shown in Figure (d).
Pull out the handlebar grips, figure d, up to a maximum and fold downwards to reach that figure B, from previous page.
4. Push the handlebar forward, press folding lever in the direction of the arrow in the figure (f)
5. Continue folding scooter until folding hook reaches and hangs the bolt located on the rear brake

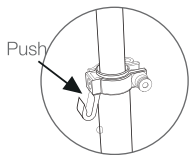
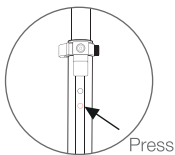
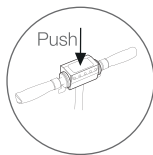
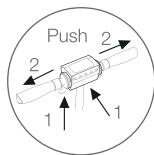
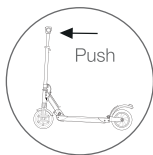
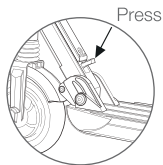
**a****b****c****d****e****f**

Unfolding steps

1. Press the rear brake in the direction of the arrow in the figure (a) until folding hook releases the bolt located on the rear brake. Then, lift the handlebar until it reaches the working position and the locking bolt comes into place, like in figure (b).
2. Raise the two handles of the handlebar until they automatically return to the work position, figure (c)
3. Push the lock lever in the direction of the arrow in Figure (d) and lift handlebars to desired height. Now press button shown in Figure (e) and fix it in one of the two holes, as desired.

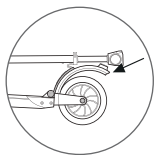
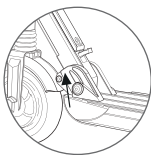
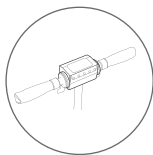
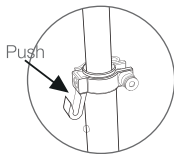
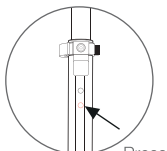
**a****b****c****d****e**

1.Introduction of Handlebar parts

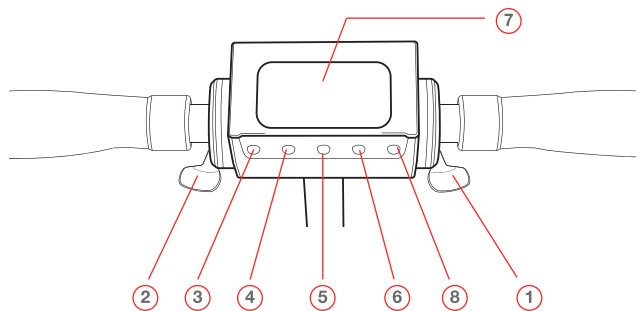

1. Thumb Accelerator
2. Thumb Electronic Magnetic Brake
3. Horn Button
4. Setting Button
5. Switch Button
6. Light Button
7. Lcd Display
8. Speed level

2. Operating Instructions

a. ON/OFF

Press the switch for 1 sec, and the display lights indicate power on. Press for 3 seconds if you want to turn it off. It will turn off after unused for 3 minutes.

b. Speed control

Press the right thumb accelerator to control the speed (1-30km/h). There are three speed level and press the Speed level button to change.

c. Braking Control

Press the left thumb electronic magnetic brake. The greater angle you press, the greater braking force will be.

d. Horn

Turn on the power, press the horn button and it will hoot.

e. LED Headlight

Press the Light button when need and there will be a sign in display indicates the light is turn on. Press the button again when you do not need the light.

f. Mileage Show

When power on, It displays three modes: total, trip and time. You can press the settings button to change it.

When it displays the 'trip' mode, press the setting button for 3 seconds and it will clear the trip. (Single stroke accumulated more than 100 belongs to 100)

g. Emergency

Emergency, stamp the rear foot brake can simultaneously achieve front electronic magnetic brake and rear wheel friction brake; under normal circumstances, please do not use the emergency brake at high speed to avoid the wheel damage and the company shall not be responsible for this damage. Please repair it for pay.

3. Display Factory Setting

There are 5 buttons. They are Horn button(K5), Setting button(K4), Switch button(K3), Light button(K2), Speed Level(K1).

Press the k5 and k4 for 3sec to enter parameter table.

- a. k5 button: Short according to return to the running state, the modification is not effective
- b. k4 button: Short press to the next parameter; Grow by more than 2 seconds, save the changes made, and return the running state.
- c. k3 button: Not effective
- d. k2 button: Short press, reverse adjust parameter.
- e. k1 button: Short press, adjust parameter

Parameter table

	Default	Min	Max	Description
0	1.0			Instrument version
1	0	0	1	starting mode, 0 = zero, 1 = non-zero start,
2	25	0	60	Km/h speed limit value, unit, 0 means no speed limit, the default of 25 km/h
3	12.0	4.0	40.0	The wheel diameter, the unit inches and 12 inches by default
4	1	1	100	Speed measuring magnetic steel, 1 by default
5	60	30	100	Not effective
6	80	30	100	Not effective
7	100	30	100	Not effective
8	0	0	255	Not effective
9	0	0	255	Not effective
10	0	0	255	Not effective
11	0	0	255	Not effective
20	90	0	600	Automatic shutdown time, unit of seconds, the default 90 seconds
22	1	0	1	If EBS brake hall, 0 = don't answer, 1 = EBS brake hall, 1 by default
99	0	0	999	ODO data reset, when data is equal to the XXX (1) set up and confirm after reset ODO data

Ready

1. Choose a suitable venue for riding.
2. Expand the scooter in accordance with the description.
3. Adjust the T-pipe to the suitable height according to your height.

Start

1. Press the power button to turn on the power
2. Stand on foot on the scooter and leave another foot on the ground.
3. Gently press down on the right thumb accelerator, the scooter will immediately move forward slowly. Place the foot which is on the floor on the pedal after smooth riding. Press the right thumb accelerator, the greater the angle you press, the faster it will be.

Brake

1. Under normal circumstances, pressing the left thumb electronic magnetic brake, the scooter will immediately de-energized and then brake. The greater the angle you press, the greater the braking force will be.
2. Emergency, stamp the rear foot brake can simultaneously achieve electronic magnetic front brake and rear wheel friction brake; under normal circumstances, please do not use the emergency brake at high speed.

Each electric scooter was equipped with a special lithium battery and special smart charger, accessories carried by each scooter have a dedicated number, please do not use the charger of other brands, the charger is not appropriate to other company supplied charger, too. If the battery or charger is damaged owing to these, the company shall not be responsible.

Battery

When you get the electric scooter the first time, please charge the battery fully before using

The battery can be charged at any time, in order to ensure that the battery has power, during which the battery will not charge for any damage

Please charge the battery once every three months if stop using

Due to water, collision, and other non-normal factors that lead to battery damage, which is not covered under warranty.

Charger

The company provides dedicated charger which has a charging protection function, when the battery is 100% charged, the charger will automatically stop charging Charging time is no more than 3 hours

Due to water, collision, and other non-normal factors that lead to battery damage, which is not covered under warranty.

Charge Description

Open the charging hole rubber protective cover, put the charger connector into the charging hole

Connect the charger plug into the power socket

It means it is charging when charger light is red,; charger light turns green when the battery is fully charged.

Lubricating

Please add a small amount of grease or lubricants to handle folded position every six months

Please check scooter every three months weather the screws are loose, if yes screw

Battery

The lithium battery provide by company can be recharged at least 500 times, the normal use can reach more than 1,000 times. Every time after fully charged, the lithium battery needs to be replaced if the travel distance is too short.

Placement and daily care

Do not exposure the scooter under the sun for too long or other serious damp places Please keep the scooter clean

Checklist

When the products have any problems, please refer to the following methods.

1.LED display black screen

Reason: Exposure under the sun for too long.

Solution: Place it in shadow and it will return to normal after a period.

2.Values appeared do not fit the actual values Reason: Parameters are set incorrectly or missing.

Solution: Please reset the display factory settings following the instructions

3.Digital display dim

Reason: Bad battery contacts or the battery is dead

Solution: Turn off the power then restart again, if the problem still occurs; please contact your local reseller.

When the product does not operate normally, check the following work is completed or not

- a. Turn on the battery
- b. Check the battery via the display if there is electricity,
- c. Left thumb electronic brake and rear brake in place,
- d. All jacks and connectors holes linked accurately.

If the above steps are completed, the product still does not operate normally; please contact your local vendor or reseller.

Note:

Please follow the correct way to use our products, parts damages and other damages caused by abnormal use, the company shall not be responsible for.

In warranty period, if the malfunction and damage caused by following causes are not within the scope of the quality assurance:

1. Do not did the proper maintenance and repair in accordance with the instruction manual.
2. Use the electronic scooter for other purposes such as performing super dangerous actions, resulted damage or functional failure.
3. Disassemble or use of any external factory components
4. Wrong uses, traffic accidents or accidental collision damage the body and the body parts.
5. Stickers insufficiency, water and parts numbers do not match
6. Ride in the non-normal roads cause damage or failure to use
7. Operating rental of improper use or non-licensed
8. Scourge or irresistible reason



SCOOTER ÉLECTRIQUE PORTABLE

CATALOGUE

<i>PARTIES PRINCIPALES</i>	18
<i>SÉCURITÉ</i>	19
<i>Produit / étape de pliage</i>	20
Étapes de pliage	20
Marches de pliage	21
Étapes de déploiement	22
<i>OPÉRATION</i>	23
Introduction de pièces de guidon	23
Instruction d'opération	23
Afficher les réglages d'usine	25
<i>OPERATION DE CONDUITE</i>	26
Prêt.....	26
Début	26
Frein	26
<i>BATTERIE ET CHARGEUR</i>	27
Batterie	27
Changeur	27
Changer la description	27
<i>ENTRETIEN</i>	28
Lubrifiant.....	28
Batterie	28
Placement et soins quotidiens	28
<i>DÉPANNAGE GÉNÉRAL</i>	29
<i>FICHE TECHNIQUE DU PRODUIT</i>	30

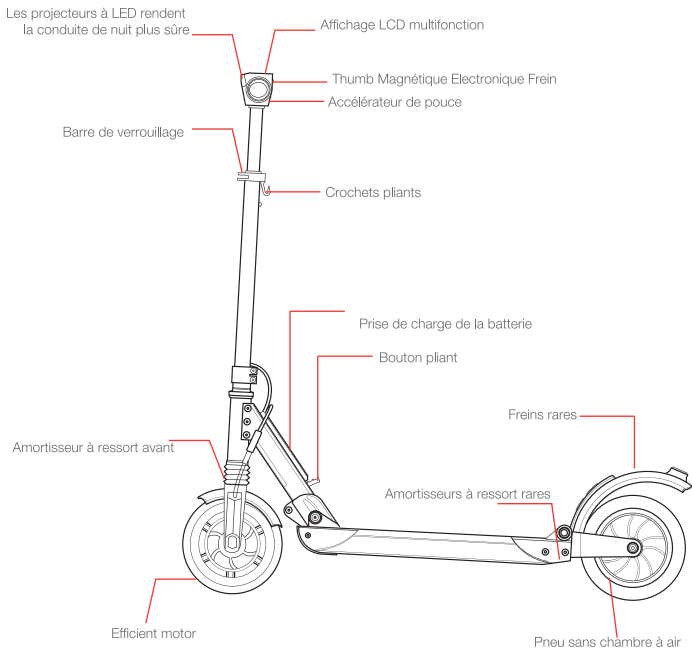

SÉCURITÉ

- Ce produit est pour adultes seulement, pour un adulte seulement. N'amenez pas deux adultes en même temps. Ne convient pas aux mineurs.
- Portez un casque et tout autre équipement de protection lorsque vous conduisez.
- Ne conduisez pas sur des voies de circulation ou des routes peu sûres et n'enfreignez pas les règlements locaux.
- S'il vous plaît exercer dans de larges zones, et monter après une manipulation habile, ne conduisez pas dans la voie de circulation.
- Ne faites aucune action dangereuse lorsque vous conduisez ou que vous conduisez à une main. Gardez vos pieds sur le scooter.
- N'essayez pas de conduire le scooter dans des escaliers supérieurs à 3 cm; cela pourrait renverser le scooter et causer des blessures ou des dommages. S'il vous plaît essayez d'éviter aussi les escaliers plus petits que 3 cm. Cela pourrait également causer des blessures ou des dommages.
- La vitesse maximale du scooter est de 30 km / h. Pour votre sécurité, veuillez limiter la vitesse à moins de 20 km / h. Essayez d'éviter de l'utiliser la nuit. Limitez la vitesse à moins de 15 K / h et allumez les phares svp.
- N'utilisez pas de scooter lorsque la température est inférieure à -5 °C.
- Veuillez ralentir ou descendre lorsque vous conduisez sur des routes difficiles ou en mauvais état.
- Ne conduisez pas le scooter sur un terrain gras ou huileux.
- Veuillez ajuster la hauteur du guidon en fonction de votre hauteur ou pour assurer une conduite sécuritaire.
- Ne plongez pas le scooter dans l'eau à une profondeur de 4 cm et ne le vaporisez pas directement avec de l'eau pour éviter d'endommager les parties électriques du véhicule.
- Veuillez essayer de ne pas rouler par mauvais temps, par exemple sous une pluie battante ou des vents violents, pour le protéger.

Étapes d'installation du poteau

1. Après le déballage, installez le poteau dans la fourche avant.
2. Ajustez l'angle.

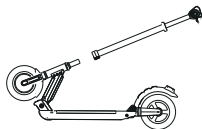

Veillez scanner le code QR suivant et regarder la vidéo d'installation du barre



3. Utilisez des clés hexagonales, des vis et des boutons fixes à double boutonnage dans la trousse à outils.



Étapes de pliage

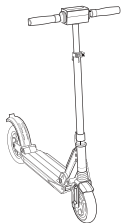

A - déplié

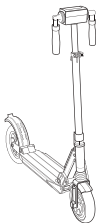

B - guidon pliant

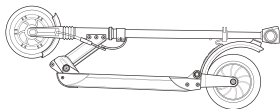

C - entièrement plié

Étapes de pliage

1. Ouvrez le levier de verrouillage dans le sens de la flèche, comme indiqué en (a).
2. Appuyez sur le bouton rouge comme indiqué à la figure (b) et poussez simultanément le levier comme indiqué à la figure (c) pour le pousser en position verrouillée.
3. Tenez le guidon des deux mains et appuyez sur le bouton (1) comme indiqué sur la figure (d).
Tirez sur la poignée de la page précédente, comme illustré à la figure d, pliez-la au maximum et repliez-la à la figure B.
4. Poussez le guidon vers l'avant et repliez le levier dans le sens de la flèche sur la figure (f).
5. Continuez à plier le scooter jusqu'à ce que le crochet pliant atteigne et accroche le boulon du frein arrière.

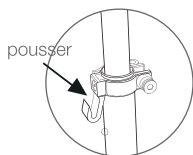

a

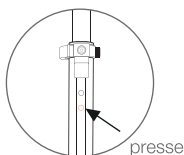

b

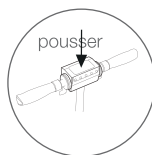

c

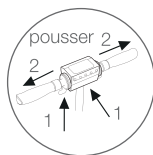

d

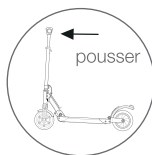

e

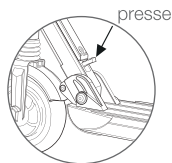

f

Étapes de déploiement

1. Appuyez sur le frein arrière dans le sens de la flèche de la figure (a) jusqu'à ce que le crochet pliant libère le boulon situé sur le frein arrière. Ensuite, soulevez le guidon jusqu'à ce qu'il atteigne la position de travail et que les boulons de verrouillage soient en place comme indiqué à la figure (b).
2. Soulevez les deux poignées du guidon jusqu'à ce qu'il revienne automatiquement en position de travail, comme illustré à la figure (c).
3. Poussez le levier de verrouillage dans le sens de la flèche de la figure (d) et soulevez la poignée à la hauteur souhaitée. Appuyez maintenant sur le bouton illustré à la figure (e) et fixez-le dans l'un des deux trous, si nécessaire.

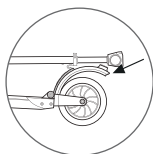

a

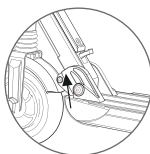

b

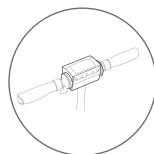

c

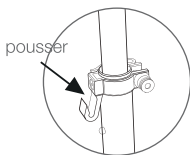

d

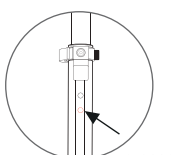

e

1.Introduction des parties de guidon

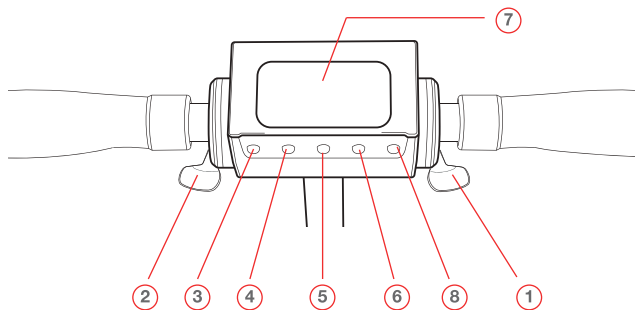

1. accélérateur
2. Frein magnétique électronique
3. Klaxon Button
4. Bouton de réglage
5. Bouton de commutation
6. Bouton lumineux
7. Affichage LCD
8. Niveau de vitesse

2. Mode d'emploi

a. ALLUMÉ / ÉTEINT

Appuyez sur le commutateur pendant 1 seconde, et les voyants d'affichage indiquent que l'appareil est sous tension. Appuyez pendant 3 secondes si vous voulez l'éteindre. Il s'éteindra après 3 minutes d'inutilisation.

b. Contrôle de vitesse

Appuyez sur l'accélérateur pour contrôler la vitesse (1-30 km / h). Vous pouvez changer la vitesse en 3 niveaux avec le bouton de niveau de vitesse.

c. Contrôle de freinage

Appuyez sur le frein magnétique électrique du pouce gauche. Plus l'angle que vous appuyez est élevé, plus la force de freinage sera importante.

d. klaxon

Allumez la trottinette, appuyez sur le bouton de klaxon et il va sonner.

e. Phare LED

Appuyez sur le bouton Light quand vous en avez besoin et un signe indiquant que la lumière est allumée apparaîtra. Appuyez à nouveau sur le bouton lorsque vous n'avez plus besoin de lumière.

f. Affichage kilométrage

À la mise sous tension, il affiche trois modes: total, trajet et temps. Vous pouvez appuyer sur le bouton de configuration pour le changer.

Lorsqu'il affiche le mode "trajet", appuyez sur le bouton de réglage pendant 3 secondes pour effacer le trajet.

g. Urgence

En cas d'urgence, l'estampage du frein à pied arrière peut réaliser simultanément un frein magnétique électronique avant et un frein à friction des roues arrière; dans des circonstances normales, veuillez ne pas utiliser le frein d'urgence à haute vitesse pour éviter d'endommager la roue. La société ne peut en être tenue responsable et les frais de réparation seront à votre charge.

3. Affichage des paramètres d'usine

Il y a 5 boutons: bouton Klaxon (K5), bouton de réglage (K4), bouton de commutation (K3), boutons d'éclairage (K2), niveau de vitesse (K1).

Appuyez sur les touches k5 et k4 pendant 3 secondes pour entrer dans le tableau des paramètres.

- a.k5 button: Appui court pour retourner en l'état de marche, la modification n'est pas effective
- b.k4 button: Appuyez brièvement sur le paramètre suivant: Appuyez plus de 2 secondes, enregistrez les modifications apportées et retournez en l'état de marche.
- c.k3 button: Inefficace
- d.k2 button: Appui court, réglage inverse du paramètre.
- e.k1 button: Appui court, réglage du paramètre.

Tableau des paramètres

	Défaut	Min	Max	Description
0	1.0			Version de l'instrument
1	0	0	1	mode de démarrage, 0 = zéro, 1 = démarrage différent de zéro
2	25	0	60	Km / h valeur limite de vitesse, unité, 0 signifie aucune limite de vitesse, la valeur par défaut de 25 km / h
3	12.0	4.0	40.0	Le diamètre de la roue, l'unité pouces et 12 pouces par défaut
4	1	1	100	Mesure de vitesse en acier magnétique, 1 par défaut
5	60	30	100	Inefficace
6	80	30	100	Inefficace
7	100	30	100	Inefficace
8	0	0	255	Inefficace
9	0	0	255	Inefficace
10	0	0	255	Inefficace
11	0	0	255	Inefficace
20	90	0	600	Temps d'arrêt automatique, unité de secondes, 90 secondes par défaut
22	1	0	1	le système de freinage EBS, 0=ne répond pas, 1=freinage EBS fonctionne, 1 par défaut
99	0	0	999	Réinitialisation des données ODO, lorsque les données sont égales à la configuration XXX (1) et confirmer après réinitialisation des données ODO

Prêt

1. Choisissez un endroit approprié pour faire la conduite.
2. Développez la trottinette conformément à la description.
3. Ajustez le tuyau en T à la hauteur appropriée en fonction de votre hauteur.

Démarre

1. Appuyez sur le bouton d'alimentation pour allumer l'appareil.
2. Montez à pied sur la trottinette et laissez un autre pied sur le sol.
3. Appuyez doucement sur l'accélérateur, la trottinette avancera immédiatement et lentement. Placez le pied qui est sur le sol sur la pédale après une conduite douce. Appuyez sur l'accélérateur du pouce droit, plus l'angle que vous appuyez est élevé, plus il sera rapide.

Frein

1. Dans des circonstances normales, en appuyant sur le frein magnétique électronique du pouce gauche, le courant électrique sera immédiatement coupé puis freiné. Plus vous appuyez sur un angle important, plus la force de freinage sera importante.
2. En cas d'urgence, l'estampage du frein à pied arrière peut réaliser simultanément un frein magnétique électronique avant et un frein à friction des roues arrière; dans des circonstances normales, veuillez ne pas utiliser le frein d'urgence à haute vitesse pour éviter d'endommager la roue.

Chaque scooter électrique était équipé d'une batterie au lithium spéciale et d'un chargeur spécial, les accessoires de chaque scooter ont un numéro dédié. N'utilisez pas le chargeur d'autres marques. Si la batterie ou le chargeur est endommagé à cause de ceux-ci, la société ne sera pas responsable.

Batterie

Lors de la première utilisation du scooter électrique, veuillez recharger complètement la batterie avant de l'utiliser.

La batterie peut être chargée à tout moment, afin de s'assurer que la batterie est alimentée, au cours de laquelle la batterie ne facturera aucun dommage.

S'il vous plaît charger la batterie une fois tous les trois mois si cesser d'utiliser

En raison de la présence d'eau, de collisions et d'autres facteurs inhabituels qui entraînent des dommages de la batterie et qui ne sont pas couverts par la garantie.

Chargeur

La société fournit un chargeur dédié doté d'une fonction de protection du chargement. Lorsque la batterie est chargée à 100%, le chargeur arrête automatiquement le chargement. Le temps de chargement ne dépasse pas 3 heures.

En raison de la présence d'eau, de collisions et d'autres facteurs inhabituels qui entraînent des dommages de la batterie et qui ne sont pas couverts par la garantie.

Description de la charge

Ouvrez le couvercle de protection en caoutchouc du trou de charge, placez le connecteur du chargeur dans le trou de charge

Branchez la fiche du chargeur dans la prise de courant

Cela signifie que la batterie est en charge lorsque le voyant du chargeur est rouge;

Le voyant du chargeur passe au vert lorsque la batterie est complètement chargée.

Lubrifiant

Veillez ajouter une petite quantité de graisse et de lubrifiants pour gérer la position pliée tous les six mois.

S'il vous plaît vérifier le scooter tous les trois mois si les vis sont desserrées, si oui veuillez les resserrer.

Batterie

La batterie au lithium fournie par l'entreprise peut être rechargée au moins 500 fois, son utilisation normale pouvant atteindre plus de 1 000 fois. Après chaque charge complète, la batterie au lithium doit être remplacée si la distance de parcours est trop courte.

Placement et soins quotidiens

Ne pas exposer le scooter trop longtemps au soleil ou dans d'autres endroits humides, veuillez le garder propre.

Liste de contrôle

Lorsque les produits ont des problèmes, veuillez vous référer aux méthodes suivantes.

- 1.Écran LED d'affichage devient noir
Raison: Exposition trop longue au soleil.
Solution: Placez-le dans l'ombre et il reviendra à la normale après une période.
- 2.Les valeurs apparaissent ne correspondent pas aux valeurs réelles
Raison: les paramètres sont définis de manière incorrecte ou manquants.
Solution: Veuillez réinitialiser les paramètres d'usine de l'affichage en suivant les instructions.
- 3.Affichage numérique faible
Raison: contacts de batterie défectueux ou batterie déchargée
Solution: Éteignez puis redémarrez si le problème persiste. veuillez contacter notre service après vente.

Lorsque le produit ne fonctionne pas normalement, vérifiez si le travail suivant est terminé ou non.

- A.Allumez la batterie
- B.Vérifiez la batterie via l'écran s'il y a de l'électricité,
- C.L'autre frein électronique et frein arrière en place,
- D.Tous les trous des connecteurs et connecteurs sont reliés avec précision.

Si les étapes ci-dessus sont terminées, le produit ne fonctionne toujours pas normalement. veuillez contacter votre revendeur ou votre revendeur local.

Remarque:

Veillez suivre la bonne façon d'utiliser nos produits, dommages aux pièces et autres dommages résultant d'une utilisation anormale, pour lesquels l'entreprise ne saurait être tenue responsable.

En période de garantie, si le dysfonctionnement et les dommages causés par les causes suivantes ne sont pas couverts par l'assurance qualité:

1. Ne faites pas l'entretien et les réparations appropriés conformément au manuel d'instructions.
2. Utilisez le scooter électronique à d'autres fins, telles que l'exécution d'actions extrêmement dangereuses, de dommages ou de défaillances fonctionnelles.
3. Désassembler le scooter ou utiliser des composants des autres usines.
4. Les utilisations incorrectes, les accidents de la route ou les collisions accidentelles endommagent le corps et les parties du corps.
5. Rouler sur des routes non normales peut causer des dommages ou une non utilisation.
6. Location d'exploitation d'une utilisation impropre ou sans licence
7. Fléau ou raison irrésistible



TRAGBARES ELEKTRISCHES SKATEBOARD

KATALOG

<i>HAUPTKOMPONENTE</i>	33
<i>SICHERHEIT</i>	34
<i>PRODUKTE / FALTBÜHNE</i>	35
Faltstufen	35
Klappschritte	36
Schritte entfalten	37
<i>OPERATION</i>	38
Einführung von Lenkerteilen	38
Bedienungsanleitung	38
Werkseinstellungen anzeigen	40
<i>FAHRBETRIEB</i>	41
Bereit	41
Start	41
Bremse	41
<i>BATTERIE UND LADEGERÄT</i>	42
Batterie	42
Wechsler	42
Beschreibung ändern	42
<i>INSTANDHALTUNG</i>	43
Schmieren	43
Batterie	43
Platzierung und tägliche Pflege	43
<i>ALLGEMEINE FEHLERSUCHE</i>	44
<i>PRODUKTSPEZIFIKATIONSBLATT</i>	45

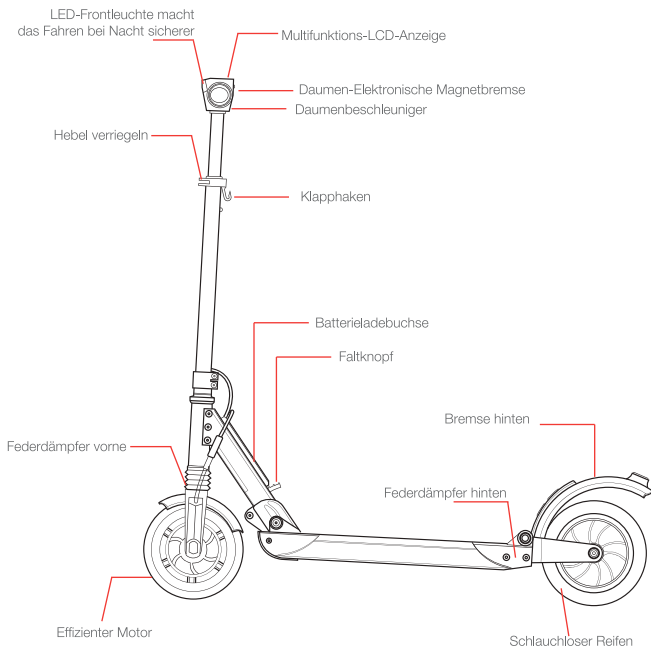

SICHERHEIT

- Das Produkt ist nur für Erwachsene bestimmt und auf einen Erwachsenen beschränkt. Bitte tragen Sie nicht zwei Erwachsene gleichzeitig. Dieses Skateboard ist nicht für Minderjährige geeignet.
- Bitte tragen Sie beim Fahren Ihren Schutzhelm und andere Schutzausrüstung.
- Fahren Sie nicht auf Fahrspuren oder unsicheren Straßen und brechen Sie nicht die örtlichen Vorschriften
- Bitte trainieren Sie in weiten Bereichen und fahren Sie nach einer geschickten Manipulation und fahren Sie nicht auf der Fahrspur.
- Führen Sie beim Fahren oder Fahren mit einer Hand keine gefährlichen Handlungen durch. Lass deine Füße auf dem Roller.
- Versuchen Sie nicht, das Skateboard auf Treppen über 3 cm zu fahren. Das Skateboard könnte umkippen und Verletzungen oder Schäden verursachen. Bitte vermeiden Sie auch Treppen mit einer Länge von weniger als 3 cm. Dies kann auch zu Verletzungen oder Schäden führen.
- Die Höchstgeschwindigkeit des Skateboards beträgt 30 km / h. Begrenzen Sie zu Ihrer Sicherheit die Geschwindigkeit auf 20 km / h. Bitte versuchen Sie nicht , es nachts zu benutzen, begrenzen Sie die Geschwindigkeit auf 15 Km/h oder weniger und schalten Sie den Scheinwerfer ein.
- Verwenden Sie es nicht, wenn die Temperatur unter -5 °C liegt.
- Bitte verlangsamen Sie oder steigen Sie aus, wenn Sie in rauen oder schlechten Straßenverhältnissen fahren.
- Fahren Sie das Skateboard nicht in öligem oder eisigem Gelände.
- Stellen Sie die Lenkerhöhe bitte entsprechend Ihrer Körpergröße oder zur Gewährleistung einer sicheren Fahrt ein.
- Tauchen Sie das Skateboard nicht mit einer Tiefe von 4 cm in das Wasser und sprühen Sie ihn nicht direkt mit Wasser ein, um eine Beschädigung der elektrischen Teile des Skateboards zu vermeiden.
- Bitte versuchen Sie, das Fahren bei schlechtem Wetter wie starkem Regen und starkem Wind zu vermeiden, um dies zu schützen.

Schritte zur Stange Installation

1. Setzen Sie die Stange nach dem Auspacken in die Vorderradgabel ein.

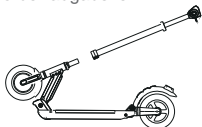

2. Stellen Sie den Winkel ein.



Bitte scannen Sie den folgenden QR-Code und sehen Sie sich das Video über Stange Installation an:



3. Verwenden Sie den Innensechskantschlüssel und die Schrauben im Werkzeugsatz, um den Zweireiher zu befestigen.



Faltstufen

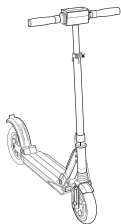

A - entfaltet

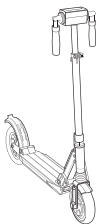

B - klappbarer Lenker

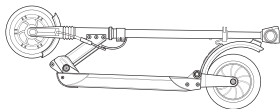

C - vollständig gefaltet

Schritt zum falt

1. Öffnen Sie den Verriegelungshebel in Pfeilrichtung (siehe Abbildung (a)).
2. Drücken Sie den roten Knopf (Abbildung (b)) und drücken Sie gleichzeitig den Lenker nach unten (Abbildung (c)). Schieben Sie den Verriegelungshebel in die Verriegelungsposition.
3. Halten Sie den Lenker mit beiden Händen fest und drücken Sie die in Abbildung (d) gezeigten Tasten (1).
- Ziehen Sie die Lenkergriffe (Abbildung d) bis zum Anschlag heraus und klappen Sie sie nach unten, um die Abbildung B der vorherigen Seite zu erreichen.
4. Schieben Sie den Lenker nach vorne und drücken Sie den Falthebel in Pfeilrichtung in der Abbildung (f).
5. Fahren Sie mit dem Klapproller fort, bis der Klapproller den Bolzen an der hinteren Bremse erreicht und hängt

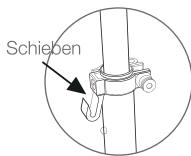

a

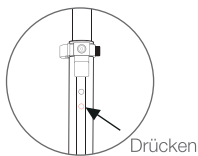

b

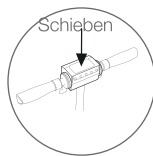

c

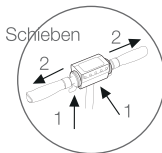

d

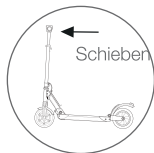

e

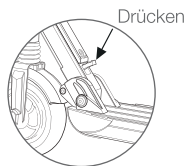

f

Schritte zum Entfalten

1. Drücken Sie die hintere Bremse in Pfeilrichtung (a), bis der Falthaken die Schraube an der hinteren Bremse löst. Heben Sie dann den Lenker an, bis er die Arbeitsposition erreicht und der Verriegelungsbolzen einrastet, wie in Abbildung (b) dargestellt.
2. Heben Sie die beiden Griffe des Lenkers an, bis sie automatisch in die Arbeitsposition zurückkehren (Abbildung (c)).
3. Drücken Sie den Verriegelungshebel in Pfeilrichtung in Abbildung (d) und heben Sie den Lenker auf die gewünschte Höhe. Drücken Sie nun den in Abbildung (e) gezeigten Knopf und befestigen Sie ihn wie gewünscht in einem der beiden Löcher.

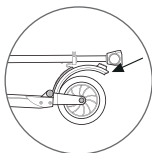
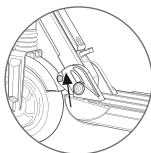
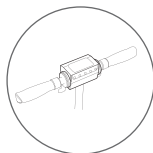
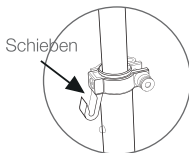
a

b

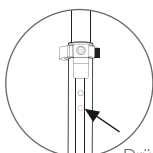
c

Schieben

d

Drücken

e

1. Einführung von Lenkerteilen

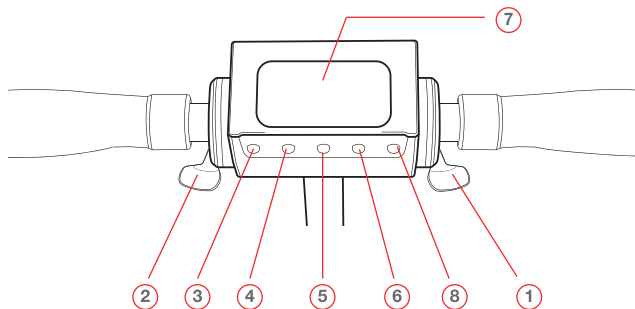

1. Thumb Accelerator
2. Thumb Elektronische Magnetbremse
3. Hörntaste
4. Einstelltaste
5. Taste wechseln
6. Lichttaste
7. LCD-Anzeige
8. Geschwindigkeitsstufe

2. Bedienungsanleitung

a. Ein/Ausschalten

Drücken Sie den Schalter 1 Sekunde lang, und die Anzeigeleuchten zeigen an, dass das Gerät eingeschaltet ist. Drücken Sie 3 Sekunden lang, um das Gerät auszuschalten. Das Gerät schaltet sich nach 3 Minuten ohne Benutzung aus.

b. Geschwindigkeitskontrolle

Drücken Sie den rechten Daumen, um die Geschwindigkeit zu steuern (1-30 km / h)

c. Bremskontrolle

Drücken Sie die elektronische Magnetbremse mit dem linken Daumen. Je größer der Winkel, den Sie drücken, desto größer die Bremskraft.

d. Horn

Schalten Sie den Strom ein, drücken Sie die Hupentaste und es wird piepsen.

e. LED Scheinwerfer

Drücken Sie bei Bedarf die Lichttaste. Auf dem Display wird angezeigt, dass das Licht eingeschaltet ist. Drücken Sie die Taste erneut, wenn Sie das Licht nicht benötigen.

f. Mileage Show

Beim Einschalten werden drei Modi angezeigt: Gesamt, Fahrt und Zeit. Sie können die Einstellungstaste drücken, um sie zu ändern.

Wenn der Modus "Auslösung" angezeigt wird, drücken Sie die Einstelltaste 3 Sekunden lang, um die Auslösung zu löschen.

g. Notfall

Notfall, Stempel der hinteren Fußbremse kann vordere elektronische Magnetbremse und hintere Radreibungsbremse gleichzeitig erzielen; Verwenden Sie die Notbremse unter normalen Umständen nicht mit hoher Geschwindigkeit, um Radschäden zu vermeiden. Das Unternehmen ist für diese Schäden nicht verantwortlich. Bitte reparieren Sie es gegen Bezahlung.

3. Werkseinstellung anzeigen

Es gibt 5 Tasten. Sie sind Hupentaste (K5), Einstelltaste (K4), Schaltertaste (K3), Lichttaste (K2), Geschwindigkeitsstufe (K1).

Drücken Sie k5 und k4 3 Sekunden lang, um die Parametertabelle aufzurufen.

- a. Taste k5: Nach Rückkehr in den Betriebszustand ist die Änderung nicht wirksam
- b. Taste k4: Kurz auf den nächsten Parameter drücken, um mehr als 2 Sekunden anzuwachen, die vorgenommenen Änderungen speichern und den Betriebszustand wiederherstellen.
- c. Taste k3: Nicht wirksam.
- d. Taste k2: Kurz drücken, Parameter rückwärts einstellen.
- e. Taste k1: Kurz drücken, Parameter einstellen.

Parametertabelle

	Standard	Min	Max	Beschreibung
0	1.0			Geräteversion
1	0	0	1	Startmodus, 0 = Null, 1 = nicht Null-Start
2	25	0	60	Km / h Geschwindigkeitsgrenzwert, Einheit, 0 bedeutet keine Geschwindigkeitsbegrenzung, der Standardwert ist 25 km / h
3	12.0	4.0	40.0	Der Raddurchmesser, die Einheit Zoll und 12 Zoll ist standardmäßig
4	1	1	100	Geschwindigkeitsmessender Magnetstahl, standardmäßig ist es 1
5	60	30	100	Nicht effektiv
6	80	30	100	Nicht effektiv
7	100	30	100	Nicht effektiv
8	0	0	255	Nicht effektiv
9	0	0	255	Nicht effektiv
10	0	0	255	Nicht effektiv
11	0	0	255	Nicht effektiv
20	90	0	600	Automatische Abschaltzeit in Sekunden, die Standardeinstellung ist 90 Sekunden
22	1	0	1	Wenn es EBS-Bremshalle ist, 0 = antwortet nicht, 1 = EBS-Bremshalle, 1 ist standardmäßig
99	0	0	999	ODO-Daten werden zurückgesetzt, wenn die Daten dem eingestellten XXX (1) entsprechen, und nach dem Zurücksetzen werden die ODO-Daten bestätigt

Bereit

1. Wählen Sie einen geeigneten Ort zum Fahren.
2. Erweitern Sie das Skateboard gemäß der Beschreibung.
3. Stellen Sie das T-Rohr entsprechend Ihrer Körpergröße auf die geeignete Höhe ein.

Start

1. Drücken Sie die Ein / Aus-Taste, um das Gerät einzuschalten
2. Stehen Sie zu Fuß auf dem Skateboard und lassen Sie einen weiteren Fuß auf dem Boden.
3. Drücken Sie leicht auf das rechte Daumen-Gaspedal. Das Skateboard bewegt sich sofort langsam vorwärts. Stellen Sie den Fuß, der sich auf dem Boden befindet, nach dem ruhigen Fahren auf das Pedal. Drücken Sie den rechten Daumenbeschleuniger. Je größer der Winkel ist, den Sie drücken, desto schneller wird es.

Bremse

1. Unter normalen Umständen wird das Skateboard durch Drücken der elektronischen Magnetbremse mit dem linken Daumen sofort stromlos und bremst dann ab. Je größer der Winkel ist, den Sie drücken, desto größer ist die Bremskraft.
2. Notfall, Stempel die hintere Fußbremse kann elektronische magnetische vorderer Bremse und hinterer Radreibungsbremse gleichzeitig erzielen; Verwenden Sie die Notbremse unter normalen Umständen bei hoher Geschwindigkeit nicht.

Jedes Elektroskateboard war mit einer speziellen Lithiumbatterie und einem speziellen intelligenten Ladegerät ausgestattet. Das von jedem Skateboard mitgeführte Zubehör hat eine eigene Nummer. Bitte verwenden Sie nicht das Ladegerät anderer Marken. Das Ladegerät ist auch nicht für Ladegeräte anderer Hersteller geeignet. Wenn der Akku oder das Ladegerät dadurch beschädigt wird, übernimmt das Unternehmen keine Verantwortung.

Batterie

Wenn Sie das Elektroskateboard zum ersten Mal bekommen, laden Sie den Akku vor dem Gebrauch vollständig auf.

Der Akku kann jederzeit aufgeladen werden, bitte laden Sie den Akku alle drei Monate auf, auch wenn Sie ihn nicht mehr verwenden, um sicherzustellen, dass der Akku mit Strom versorgt wird. Währenddessen kann der Akku auch wegen Schäden nicht aufgeladen werden.

Die von Wasser, Kollisionen und anderen nicht normalen Faktoren verursachte Schäden, die zu Schäden an der Batterie führen, die nicht unter die Garantie fallen.

Ladegerät

Das Unternehmen bietet ein spezielles Ladegerät mit Ladeschutzfunktion. Wenn der Akku zu 100% geladen ist, stoppt das Ladegerät den Ladevorgang automatisch. Die Ladezeit beträgt nicht mehr als 3 Stunden

Die von Wasser, Kollisionen und anderen nicht normalen Faktoren verursachte Schäden, die zu Schäden an der Batterie führen, die nicht unter die Garantie fallen.

Kostenbeschreibung

Öffnen Sie die Gummi-Schutzabdeckung des Ladelochs und stecken Sie den Ladestecker in das Ladeloch.

Stecken Sie den Stecker des Ladegeräts in die Steckdose.

Dies bedeutet, dass der Akku geladen wird, wenn die Ladeanzeige rot leuchtet. Die Ladeanzeige leuchtet grün, wenn der Akku vollständig aufgeladen ist.

Schmierung

Bitte fügen Sie **alle** sechs Monate eine kleine Menge Fett oder Schmiermittel hinzu, um die gefaltete Position zu handhaben

Bitte überprüfen Sie den Roller **alle** drei Monate, ob die Schrauben locker sind

Batterie

Die von der Firma bereitgestellte Lithiumbatterie kann mindestens 500-mal aufgeladen werden, die normale Nutzung kann mehr als 1.000-mal erreichen.

Nach jedem vollständigen Aufladen muss die Lithiumbatterie ausgetauscht werden, wenn die Fahrstrecke zu kurz ist.

Platzierung und tägliche Pflege

Setzen Sie das Skateboard nicht zu lange der Sonne oder anderen feuchten Orten aus. Bitte halten Sie das Skateboard sauber.

Checkliste

Wenn die Produkte irgendwelche Probleme haben, beziehen Sie sich bitte auf die folgenden Methoden.

- 1.LED Display:schwarzer Bildschirm
Grund: Zu lange Sonneneinstrahlung.
Lösung: Legen Sie es in den Schatten und es wird nach einer Weile wieder normal.
- 2.Die angezeigten Werte stimmen nicht mit den tatsächlichen Werten überein.
Grund: Die Parameter sind falsch eingestellt oder fehlen.
Lösung: Setzen Sie die werkseitigen Einstellungen des Displays gemäß den Anweisungen zurück
- 3.Digitalanzeige dunkel
Grund: Schlechte Batteriekontakte oder die Batterie ist leer
Lösung: Schalten Sie das Gerät aus und starten Sie es erneut, falls das Problem weiterhin besteht. Bitte wenden Sie sich an Ihren Händler vor Ort.

Wenn das Produkt nicht normal funktioniert, prüfen Sie, ob die folgenden Arbeiten abgeschlossen sind oder nicht

- a.Schalten Sie den Akku ein
- b.Überprüfen Sie die Batterie über das Display, ob Strom vorhanden ist.
- c.Links Daumen elektronische Bremse und hintere Bremse in Position,
- d.Alle Buchsen und Verbindungslöcher sind genau miteinander verbunden.

Wenn die obigen Schritte abgeschlossen sind, funktioniert das Produkt immer noch nicht normal. Bitte wenden Sie sich an Ihren Händler oder Wiederverkäufer.

Hinweis:

Bitte befolgen Sie die richtige Art und Weise, um unsere Produkte, Teile und andere Schäden, die durch abnormalen Gebrauch verursacht wurden, zu verwenden. Das Unternehmen übernimmt keine Verantwortung dafür.

1. Führen Sie keine ordnungsgemäße Wartung und Reparatur gemäß der Bedienungsanleitung durch.
2. Verwenden Sie das Skateboard zu anderen Zwecken, z. B. zum Ausführen von extrem gefährlichen Handlungen, Schäden oder Funktionsstörungen.
3. Zerlegen oder verwenden Sie externe Werkskomponenten
4. Missbrauch, Verkehrsunfälle oder zufällige Kollisionen beschädigen den Körper und die Körperteile.
5. Stickers Unzulänglichkeit, Wasser und Teilenummern stimmen nicht überein
6. Fahren auf nicht normalen Straßen kann zu Beschädigungen oder Betriebsstörungen führen
7. Betriebsmiere von nicht bestimmungsgemäßer Verwendung oder nicht lizenziert
8. Geißel oder unwiderstehlicher Grund



SCOOTER ELÉCTRICO PORTÁTIL

CATÁLOGO

<i>PARTES PRINCIPALES</i>	48
<i>SEGURIDAD</i>	49
<i>PRODUCTOS / ETAPA PLEGABLE</i>	50
Etapas plegables	50
Pasos plegables	51
Pasos de despliegue	62
<i>OPERACIÓN</i>	53
Introducción de las piezas del manillar	53
Instrucción de Operación	53
Mostrar ajustes de fábrica	55
<i>OPERACIÓN DE MONTAJE</i>	56
Listo	56
Comienzo	56
Freno	56
<i>BATERÍA Y CARGADOR</i>	57
Batería	57
Cargador	57
Descripción del cargador	57
<i>MANTENIMIENTO</i>	58
Lubricante	58
Batería	58
Colocación y cuidado diario	58
<i>SOLUCIÓN DE PROBLEMAS GENERALES</i>	59
<i>HOJA DE ESPECIFICACIONES DEL PRODUCTO</i>	60

La luz LED en la parte delantera hace que la conducción sea más segura por la noche

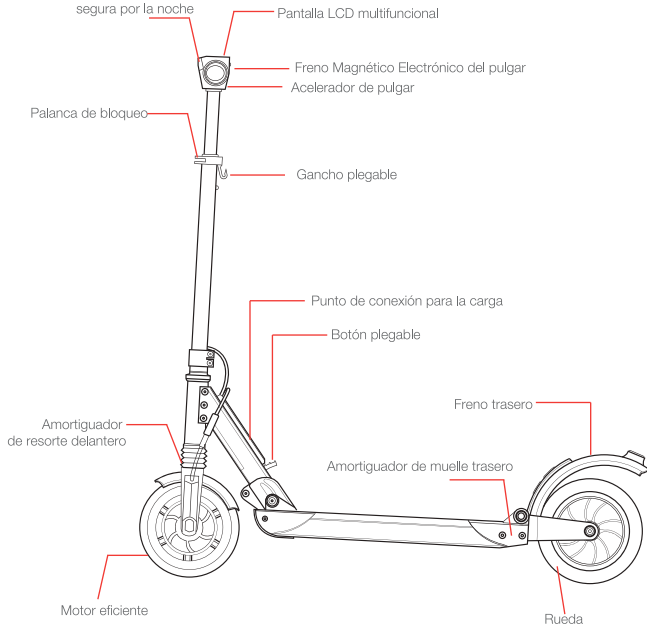

SEGURIDAD

- El producto es solo para adultos, limitado para un adulto, por favor no lleve a dos adultos al mismo tiempo. No es apto para menores.
- Use su casco de seguridad y otro equipo de protección cuando monte.
- No monte en el carril del tráfico ni en carreteras inseguras y no rompa las normativas locales.
- Por favor, haga ejercicio en áreas amplias, y monte después de una manipulación experta, no monte en el carril del tráfico.
- No realice acciones peligrosas al montar con una mano. Mantenga sus pies en el scooter.
- No intente montar el scooter en escaleras que estén por encima de 3 cm; puede volcar el scooter y causar lesiones o daños. Por favor, trate de evitar también las escaleras de menos de 3 cm. También puede causar lesiones o daños.
- La velocidad máxima del scooter es 30 Km / h. Para su seguridad, limite la velocidad a 20 Km / h. Intente evitar usarlo en la noche, si es necesario, limite la velocidad dentro de 15 Km / h o menos y encienda los faros.
- No utilice el scooter cuando la temperatura sea inferior a -5 °C.
- Por favor, disminuya la velocidad o bájese cuando monte en condiciones de carreteras difíciles o en mal estado.
- No monte el scooter en terrenos con superficie aceitosa o helada.
- Ajuste la altura del manillar de acuerdo con su altura o para garantizar una conducción segura.
- No sumerja el scooter en el agua con una profundidad de 4 cm ni lo rocíe directamente con agua para evitar dañar las partes eléctricas del vehículo.
- Por favor, evite viajar en condiciones climáticas adversas como fuertes lluvias y vientos fuertes para protegerlo.

Pasos para la instalación de la barra

1. Después de desembalar, instale la barra en la horquilla delantera.

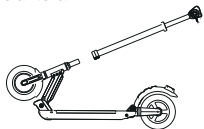

2. Ajuste bien la posición.



Escanee el siguiente código QR y vea el video de instalación de la barra.

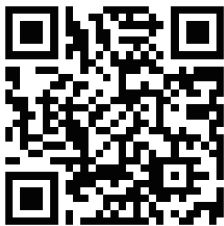

3. Utilice la llave Allen y los tornillos del juego de herramientas para fijar el conector.



Etapas plegables

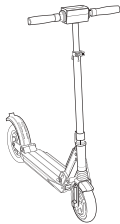

A - desplegado

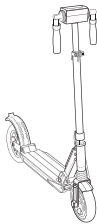

B - manillar plegable

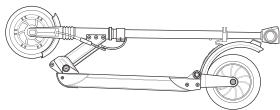

C - completamente plegado

Pasos plegables

1. Abra la palanca de bloqueo, en la dirección de la flecha, como se muestra en la figura (a).
2. Presione el botón rojo, figura (b), al mismo tiempo presione los manubrios como se muestra en la figura (c) y presione la palanca de bloqueo hasta la posición de bloqueo.
3. Sostenga el manillar con ambas manos, presione botones (1) que se muestra en la figura (d). Tire de los puños del manillar, figura (d), hasta un máximo y doble hacia abajo para alcanzar la figura (b) de la página anterior.
4. Empuje el manillar hacia adelante, presione palanca de bloqueo en la dirección de la flecha en la figura (f).
5. Continúe doblando el scooter hasta que el gancho plegable alcance y cuelgue el perno ubicado en el freno trasero.

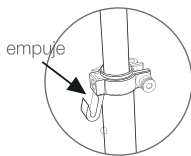
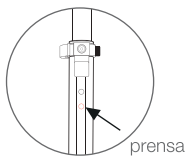
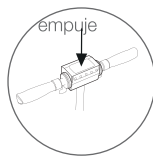
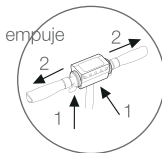
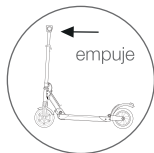
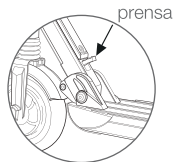
**a****b****c****d****e****f**

Pasos de despliegue

1. Presione el freno trasero en la dirección de la flecha en la figura (a) hasta que el gancho plegable libere el tornillo ubicado en el freno trasero. Luego, levante el manillar hasta que alcance la posición de trabajo y el perno de bloqueo quede en su lugar, como en la figura (b).
2. Levante los dos mangos del manillar hasta que regresen automáticamente a la posición de trabajo, figura (c).
3. Empuje la palanca de bloqueo en la dirección de la flecha en la figura (d) y levante los manubrios a la altura deseada. Ahora presione el botón que se muestra en la figura (e) y fíjelo en uno de los dos orificios, según lo desee.

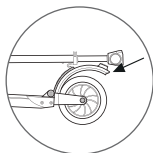
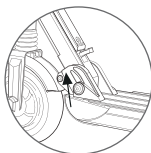
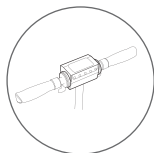
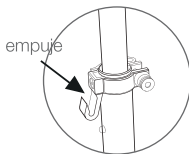
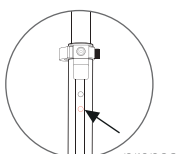
**a****b****c****d****e**

1.Introducción de las piezas del manillar

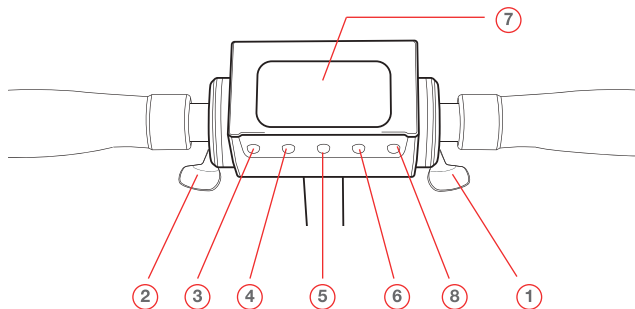

1. Acelerador de pulgar
2. Freno magnético electrónico del pulgar
3. Botón de la bocina
4. Botón de ajuste
5. Boton interruptor
6. Botón de luz
7. Pantalla LCD
8. Nivel de velocidad

2. Instrucción de Operación

a. ENCENDIDO / APAGADO

Presione el interruptor durante 1 segundo, y las luces de la pantalla indicarán que está encendido. Pulse durante 3 segundos si quiere apagarlo. Se apagará después de 3 minutos sin usar.

b. Control de velocidad

Presione el acelerador del pulgar derecho para controlar la velocidad (1-30 km / h). Hay tres niveles de velocidad y presione el botón de velocidad para cambiar.

c. Control de frenado

Presione el freno magnético electrónico del pulgar izquierdo. Cuanto mayor sea el ángulo que presione, mayor será la fuerza de frenado.

d. Cuerno

Encienda la alimentación, presione el botón de la bocina y se disparará.

e. Faro LED

Presione el botón de luz cuando sea necesario y habrá una pantalla de inicio de sesión que indica que la luz está encendida. Vuelve a pulsar el botón cuando no necesites la luz.

f. Rendimiento de kilometraje

Cuando se enciende, muestra tres modos: total, viaje y tiempo. Puede pulsar el botón de configuración para cambiarlo.

Cuando se muestra el modo 'viaje', presione el botón de configuración durante 3 segundos y se borrará el viaje. (Un solo golpe acumulado más de 100 pertenece a 100)

g. Emergencia

De emergencia, pise el freno de pie trasero al mismo tiempo que puede alcanzar el freno magnético electrónico delantero y el freno de fricción de la rueda trasera; En circunstancias normales, no utilice el freno de emergencia a alta velocidad para evitar daños en la rueda y la empresa no será responsable de estos daños. Por favor, repárelo por dinero.

3. Mostrar ajustes de fábrica

Hay 5 botones. Son el botón de la bocina (K5), el botón de configuración (K4), el botón de cambio (K3), el botón de luz (K2), el nivel de velocidad (K1).

Presione K5 y K4 durante 3 segundos para ingresar a la tabla de parámetros.

- a.K5 botón: Corto según el retorno al estado de ejecución, la modificación no es efectiva.
- b.K4 botón: Presione brevemente hasta el siguiente parámetro; crezca más de 2 segundos, guarde los cambios realizados y vuelva al estado de ejecución.
- c.K3 botón: No efectivo.
- d.K2 botón: Pulsación corta, ajuste inverso del parámetro.
- e.K1 botón: Pulsación corta, ajuste parámetro.

Tabla de parámetros

	Defecto	Min	Max	Descripción
0	1.0			Versión de instrumento
1	0	0	1	modo de inicio, 0 = cero, 1 = inicio distinto de cero,
2	25	0	60	Valor límite de velocidad en km / h, unidad, 0 significa que no hay límite de velocidad, el valor predeterminado de 25 km / h
3	12.0	4.0	40.0	El diámetro de la rueda, la unidad pulgadas y 12 pulgadas por defecto
4	1	1	100	Medición de la velocidad del acero magnético, 1 por defecto
5	60	30	100	No efectivo
6	80	30	100	No efectivo
7	100	30	100	No efectivo
8	0	0	255	No efectivo
9	0	0	255	No efectivo
10	0	0	255	No efectivo
11	0	0	255	No efectivo
20	90	0	600	Tiempo de apagado automático, unidad de segundos, los 90 segundos predeterminados
22	1	0	1	Si la sala de frenos de EBS, 0 = no contesta, 1 = la sala de frenos de EBS, 1 por defecto
99	0	0	999	Restablecimiento de datos ODO, cuando los datos son iguales a la configuración XXX (1) y confirmar después de restablecer los datos ODO

Listo

1. Elija un lugar adecuado para montar el scooter.
2. Expanda el scooter de acuerdo con la descripción.
3. Ajuste el tubo en T a la altura adecuada de acuerdo con su altura.

Comienzo

1. Presione el botón de encendido para encender.
2. Siéntate a pie en el scooter y deja otro pie en el suelo.
3. Presione suavemente el acelerador del pulgar derecho hacia abajo, el scooter avanzará inmediatamente lentamente hacia adelante. Coloque el pie que está en el suelo sobre el pedal después de una conducción suave. Presione el acelerador del pulgar derecho, cuanto mayor sea el ángulo que presione, más rápido será.

Freno

1. En circunstancias normales, al presionar el freno magnético electrónico del pulgar izquierdo, el scooter se desactiva de inmediato y luego frena. Cuanto mayor sea el ángulo que presione, mayor será la fuerza de frenado.
2. De emergencia, pise el freno de pie trasero al mismo tiempo que puede lograr el freno magnético electrónico y el freno de fricción de la rueda trasera; En circunstancias normales, no utilice el freno de emergencia a alta velocidad.

Cada scooter eléctrico estaba equipado con una batería especial de litio y un cargador inteligente especial, los accesorios que lleva cada scooter tienen un número dedicado, no use el cargador de otras marcas, el cargador no es apropiado para el cargador suministrado por otra compañía. Si la batería o el cargador están dañados debido a estos, la compañía no será responsable.

Batería

Cuando obtenga el scooter eléctrico por primera vez, cargue la batería completamente antes de usarlo.

La batería se puede cargar en cualquier momento para asegurar que la batería tenga energía, durante la cual la batería no se cargará por ningún daño.

Por favor, cargue la batería una vez cada tres meses si deja de usarla.

Debido al agua, la colisión y otros factores anormales que causan daños a la batería, que no están cubiertos por la garantía.

Cargador

La compañía proporciona un cargador dedicado que tiene una función de protección de carga, cuando la batería está 100% cargada, el cargador dejará de cargarse automáticamente. El tiempo de carga no es más de 3 horas.

Debido al agua, la colisión y otros factores anormales que causan daños a la batería, que no están cubiertos por la garantía.

Descripción del cargador

Abra la cubierta protectora de goma del orificio de carga, coloque el conector del cargador en el orificio de carga.

Conecte el enchufe del cargador a la toma de corriente.

Significa que se está cargando cuando la luz del cargador es roja; la luz del cargador se pone verde cuando la batería está completamente cargada.

Lubricante

Agregue una pequeña cantidad de grasa o lubricantes para manejar la posición plegada cada seis meses.

Por favor, revise el scooter cada tres meses si los tornillos están flojos, si es así tornillo.

Batería

La batería de litio suministrada por la empresa se puede recargar al menos 500 veces, el uso normal puede alcanzar más de 1,000 veces. Cada vez que esté completamente cargada, la batería de litio debe reemplazarse si la distancia de desplazamiento es demasiado corta.

Colocación y cuidado diario

No exponga el scooter bajo el sol durante demasiado tiempo u otros lugares húmedos graves. Mantenga el scooter limpio.

Lista de verificación

Cuando los productos tengan algún problema, consulte los siguientes métodos.

1. Pantalla LED muestra negra

Razón: Exposición bajo el sol durante demasiado tiempo.

Solución: Colóquelo en la sombra y volverá a la normalidad después de un período.

2. Los valores aparecidos no se ajustan a los valores reales

Razón: Los parámetros están configurados incorrectamente o faltan.

Solución: Reinicie la configuración de fábrica de la pantalla siguiendo las instrucciones.

3. Pantalla digital tenue

Razón: Contactos de batería defectuosos o la batería está muerta

Solución: Apague la alimentación y reinicie de nuevo, si el problema sigue ocurriendo; por favor, póngase en contacto con su distribuidor local.

Cuando el producto no funciona normalmente, verifique que se haya completado o no el siguiente trabajo

a. Enciende la batería,

b. Verifique la batería a través de la pantalla si hay electricidad,

c. Freno electrónico pulgar izquierdo y freno trasero en su lugar,

d. Todos los conectores y orificios de los conectores se unen con precisión.

Si se completan los pasos anteriores, el producto aún no funciona normalmente; Por favor, póngase en contacto con su proveedor local o distribuidor.

Nota:

Siga la forma correcta de usar nuestros productos, daños a las piezas y otros daños causados por un uso anormal, de lo cual la empresa no será responsable.

En el período de garantía, si el mal funcionamiento y los daños causados por las siguientes causas no están dentro del alcance de la garantía de calidad:

- 1.No realizó el mantenimiento y la reparación adecuados de acuerdo con el manual de instrucciones.
- 2.Use el scooter electrónico para otros fines, como realizar acciones súper peligrosas, daños resultantes o fallas funcionales.
- 3.Desmante o use cualquier componente externo de la fábrica.
- 4.Usos incorrectos, accidentes de tráfico o colisión accidental dañan el cuerpo y las partes del cuerpo.
- 5.Adecuación de adhesivos, agua y números de pieza no coinciden.
- 6.Montar en las carreteras anormales puede causar daños o fallas en el uso
- 7.Alquiler operativo de uso indebido o sin licencia.
- 8.Plaga o razón irresistible.



SCOOTER ELETTRICO PORTATILE

CATALOGO

<i>PARTI PRINCIPALI</i>	63
<i>SICUREZZA</i>	64
<i>PRODOTTI / FASE DI PIEGATURA</i>	65
Fasi pieghevoli	65
Passi di pieghevoli	66
Passaggi di distribuzione	67
<i>FUNZIONAMENTO</i>	68
Introduzione delle parti del manubrio	68
Istruzione d'operativa	68
Mostra le impostazioni di fabbrica	70
<i>FUNZIONAMENTO DI MONTAGGIO</i>	71
Pronto	71
Inizio	71
Freno	71
<i>BATTERIA E CARICABATTERIE</i>	72
Batteria	72
Caricatore	72
Descrizione del caricabatterie	72
<i>MANUTENZIONE</i>	73
lubrificante	73
Batteria	73
Collocamento e cura giornalieri	73
<i>SOLUZIONE DEI PROBLEMI GENERALI</i>	74
<i>SCHEDA DI TECNICA DEL PRODOTTO</i>	75

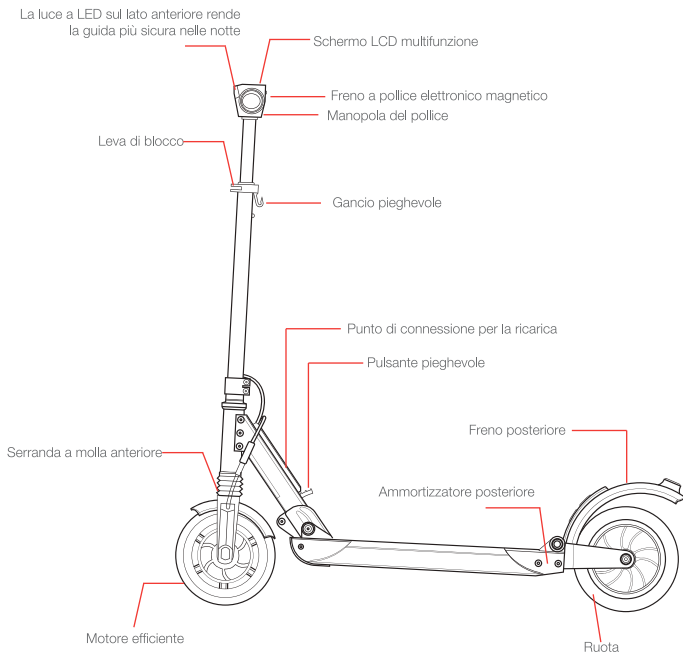

SICUREZZA

- Il prodotto è solo per adulti, si prega di non usarlo con due adulti allo stesso tempo. Non è adatto ai minori.
- Utilizzare il casco di sicurezza e altri dispositivi di protezione durante la guida.
- Non guidare nella corsia di traffico o su strade non sicure e non violare le normative locali.
- Si prega di fare esercizio in ampie aree e guidare dopo una manipolazione esperta, non guidare nella corsia di traffico.
- Non eseguire azioni pericolose quando si guida con una mano. Tieni i piedi sullo scooter.
- Non tentare di montare lo scooter su scale superiori a 3 cm; È possibile di ribaltare lo scooter e causare lesioni o danni. Si prega di cercare di evitare scale inferiori a 3 cm, perché si può anche causare lesioni o danni.
- La velocità massima dello scooter è di 30 Km / h. Per la tua sicurezza, limita la velocità a 20 Km / h. Cerca di evitare di usarlo di notte, se necessario, limita la velocità entro 15 km / h o meno e accendi i fari.
- Non usare lo scooter quando la temperatura è inferiore a -5 ° C.
- Si prega di abbassare la velocità o abbassarsi quando si guida in condizioni stradali difficili o in cattive condizioni.
- Non guidare lo scooter a terra con superficie oleosa o ghiacciata.
- Regolare l'altezza del manubrio in base alla sua altezza o per garantire una guida sicura.
- Non immergere lo scooter in acqua con una profondità di 4 cm o spruzzarlo direttamente con acqua per evitare di danneggiare le parti elettriche del veicolo.
- Si prega di evitare di viaggiare in condizioni climatiche avverse come forti piogge e forti venti per proteggerlo.

Fasi di installazione del palo

1. Dopo il disimballaggio, installare il palo nella forcella anteriore.

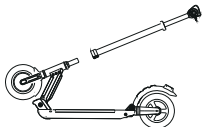

2. Regolare l'angolo.



3. Utilizzare la chiave a brugola e le viti nella cassetta degli attrezzi per fissare il bottone a doppio petto.

Si prega di scansionare il seguente codice QR e guardare il video di installazione del palo:



Fasi pieghevoli

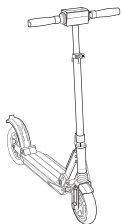

A – visualizzati

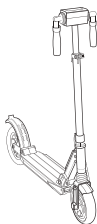

B - manubrio pieghevole

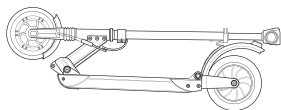

C - piegato completamente

Passi di pieghevoli

1. Aprire la leva di blocco, nella direzione della freccia, come mostrato nella figura (a).
2. Premere il pulsante rosso, figura (b), allo stesso tempo premere il manubrio come mostrato nella figura (c) e premere la leva di blocco nella posizione di blocco.
3. Tenere il manubrio con entrambe le mani, premere i pulsanti (1) mostrati nella figura (d).
Tirare le impugnature del manubrio, figura (d), fino a un massimo e piegare verso il basso per raggiungere la figura (b) della pagina precedente.
4. Spingere il manubrio in avanti, premere la leva di bloccaggio nella direzione della freccia nella figura (f).
5. Continuare a piegare lo scooter finché il gancio pieghevole non raggiunge e blocca il bullone situato sul freno posteriore.

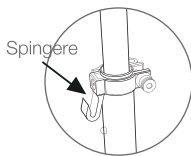
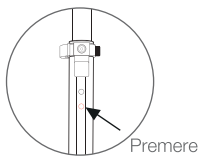
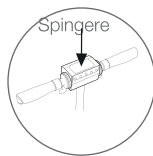
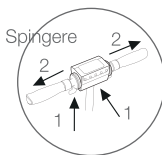
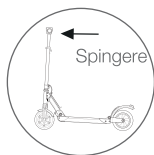
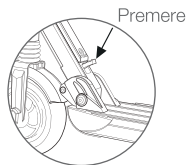
**a****b****c****d****e****f**

Passaggi di distribuzione

1. Premere il freno posteriore nella direzione della freccia nella figura (a) finché il gancio pieghevole non rilascia la vite situata sul freno posteriore. Quindi sollevare il manubrio finché non raggiunge la posizione di lavoro e il bullone di bloccaggio è invece, come in figura (b).
2. Sollevare le due maniglie del manubrio fino a quando non ritornano automaticamente nella posizione di lavoro, figura (c).
3. Spingere la leva di blocco nella direzione della freccia nella figura (d) e sollevare il manubrio all'altezza desiderata. Ora premi il pulsante mostrato nella figura (e) e fissalo in uno dei due fori, come desiderato.

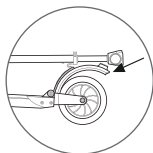
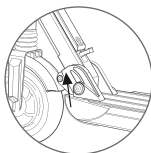
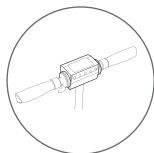
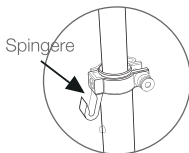
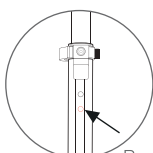
**a****b****c****d****e**

1. Introduzione di parti del manubrio

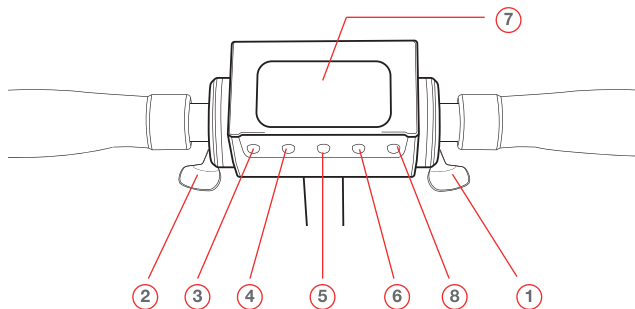

1. Acceleratore del pollice
2. Freno a pollice elettronico magnetico
3. Pulsante clacson
4. Pulsante di regolazione
5. Pulsante di commutazione
6. Tasto luce
7. Schermo LCD
8. Livello di velocità

2. Istruzioni operative

a. ON / OFF

Premere l'interruttore per 1 secondo e le spie sul display indicheranno che è accesa. Premere per 3 secondi se si desidera spegnerlo. Si spegnerà dopo 3 minuti senza utilizzare.

b. Controllo a velocità

Premere l'acceleratore sul pollice destro per controllare la velocità (1-30 km / h). Ci sono tre livelli di velocità e premere il tasto della velocità per cambiare.

c. Controllo della frenata

Premere il freno magnetico elettronico del pollice sinistro. Maggiore è l'angolo che si preme, maggiore è la forza frenante.

d. corno

Accendere l'alimentazione, premere il pulsante del corno e si accenderà.

e. Faro a LED

Premere il tasto luce quando necessario e ci sarà una schermata di accesso che indica che la luce è accesa. Premi di nuovo il pulsante quando non hai bisogno della luce.

f. Prestazione chilometrica

Quando è acceso, mostra tre modalità: totale, viaggio e tempo. Puoi premere il pulsante di configurazione per cambiarlo.

Quando viene visualizzata la modalità 'viaggio', premere il pulsante di impostazione per 3 secondi e il viaggio verrà cancellato. (Un singolo viaggio accumulato più di 100 appartiene a 100)

g. Emergenza

In caso di emergenza, azionare il pedale del freno posteriore nello stesso momento in cui è possibile raggiungere il freno magnetico elettronico anteriore e il freno a frizione della ruota posteriore; In circostanze normali, non utilizzare il freno di emergenza ad alta velocità per evitare di danneggiare la ruota e la compagnia non sarà responsabile di tali danni. Per favore, riparalo con spese.

3. Visualizza le impostazioni di fabbrica

Ci sono 5 pulsanti. Sono il pulsante del corno (K5), il pulsante di configurazione (K4), il pulsante di modifica (K3), il pulsante di illuminazione (K2), il livello di velocità (K1).

Premere K5 e K4 per 3 secondi per accedere alla tabella dei parametri.

- Pulsante K5: Breve in base al ritorno allo stato di esecuzione, la modifica non è efficace.
- Pulsante K4: premere brevemente fino al parametro successivo; crescere di oltre 2 secondi, salvare le modifiche apportate e tornare allo stato di esecuzione.
- Pulsante K3: non efficace.
- Pulsante K2: pressione breve, regolazione inversa del parametro.
- Pulsante K1: premere brevemente, regolare il parametro.

Tabella dei parametri

	Defecto	Min	Max	Descrizione
0	1.0			Versione dello strumento
1	0	0	1	Modalità di avvio, 0 = zero, 1 = inizio diverso da zero
2	25	0	60	Valore limite di velocità in km / h, unità, 0 significa che non vi è alcun limite di velocità, il valore predefinito di 25 km / h
3	12.0	4.0	40.0	Il diametro della ruota, l'unità di pollici e 12 pollici di default
4	1	1	100	Misura della velocità dell'acciaio magnetico, 1 di default
5	60	30	100	Non efficace
6	80	30	100	Non efficace
7	100	30	100	Non efficace
8	0	0	255	Non efficace
9	0	0	255	Non efficace
10	0	0	255	Non efficace
11	0	0	255	Non efficace
20	90	0	600	Tempo di spegnimento automatico, unità di secondi, i 90 secondi predefiniti
22	1	0	1	Se il vano freno EBS, 0 = non risponde, 1 = il vano freno EBS, 1 di default
99	0	0	999	Ripristino dati ODO, quando i dati sono uguali a quelli della configurazione XXX (1) e confermati dopo il ripristino dei dati ODO

Pronto

1. Scegli un luogo adatto per guidare lo scooter.
2. Espandi lo scooter secondo la descrizione.
3. Regolare il tubo a T all'altezza appropriata in base alla sua altezza.

Inizio

1. Premere il pulsante di accensione per accendere.
2. Sedersi a piedi sullo scooter e lasciare un altro piede per terra.
3. Spingere delicatamente l'acceleratore del pollice destro verso il basso, lo scooter avanzerà immediatamente lentamente in avanti. Posizionare il piede che si trova a terra sul pedale dopo una guida fluida. Premere l'acceleratore del pollice destro, maggiore è l'angolo che si preme, più veloce sarà.

Freno

1. In circostanze normali, premendo il freno magnetico elettronico sul pollice sinistro, lo scooter viene immediatamente disattivato e quindi frenato. Maggiore è l'angolo che si preme, maggiore è la forza frenante.
2. In caso di emergenza, azionare contemporaneamente il freno a pedale posteriore per ottenere il freno magnetico elettronico e il freno a frizione della ruota posteriore; In circostanze normali, non utilizzare il freno di emergenza ad alta velocità.

Ogni scooter elettrico era dotato di una speciale batteria al litio e uno speciale caricabatterie intelligente, gli accessori trasportati da ogni scooter hanno un numero dedicato, non utilizzare il caricabatterie di altre marche, la batteria non è adatto per il caricabatterie fornito da un'altra società. A causa di ciò, la batteria o il caricabatterie sono danneggiati, la società non sarà responsabile.

Batteria

Quando si ottiene lo scooter elettrico per la prima volta, caricare completamente la batteria prima di usarlo.

La batteria può essere caricata in qualsiasi momento per garantire che la batteria sia alimentata, durante il quale la batteria non verrà caricata per eventuali danni.

Si prega di caricare la batteria una volta ogni tre mesi se smettere di usare. A causa di acqua, collisione e altri fattori non normali che portano al danneggiamento della batteria, che non è coperto da garanzia.

Caricatore

L'azienda fornisce un caricabatterie dedicato dotato di una funzione di protezione della carica, quando la batteria è carica al 100%, il caricatore interromperà la carica automaticamente. Il tempo di ricarica non è superiore a 3 ore.

A causa di acqua, collisione e altri fattori anormali che causano danni alla batteria, non sono coperti dalla garanzia.

Descrizione del caricabatterie

Aprire il coperchio protettivo in gomma del foro di ricarica, posizionare il connettore del caricabatterie nel foro di ricarica.

Collegare la spina del caricabatterie alla presa di corrente.

Significa che si sta caricando quando la luce del caricabatterie è rossa; la luce del caricatore diventa verde quando la batteria è completamente carica.

Lubrificante

Aggiungere una piccola quantità di grasso o lubrificanti per gestire la posizione piegata ogni sei mesi.

Si prega di controllare lo scooter ogni tre mesi se le viti sono allentate, in caso affermativo.

Batteria

La batteria al litio fornita dall'azienda può essere ricaricata almeno 500 volte, l'uso normale può raggiungere più di 1.000 volte. Ogni volta che è completamente carica, la batteria al litio deve essere sostituita se la distanza di viaggio è troppo breve.

Collocamento e cura giornalieri

Non esporre lo scooter al sole per troppo tempo o altri luoghi umidi. Mantieni pulito lo scooter.

Lista di controllo

Quando i prodotti hanno un problema, controlla i seguenti metodi.

1. Lo schermo a LED mostra il nero

Motivo: Esposizione sotto il sole troppo a lungo.

Soluzione: posizionarlo all'ombra e tornerà alla normalità dopo un certo periodo.

2. I valori visualizzati non si adattano ai valori reali

Motivo: i parametri sono configurati o mancanti in modo errato.

Soluzione: riavviare le impostazioni di fabbrica dello schermo seguendo le istruzioni.

3. Dim schermo digitale

Motivo: contatti della batteria difettosi o batteria scarica

Soluzione: spegnere l'alimentazione e riavviare di nuovo, se il problema persiste; per favore, contatta il tuo distributore locale.

Quando il prodotto non funziona normalmente, verificare che il seguente lavoro sia stato completato o meno

a. Accendere la batteria

b. Verifica la batteria attraverso lo schermo se c'è elettricità

c. Freno elettronico sinistro, pollice e freno posteriore in posizione

d. Tutti i connettori e i fori dei connettori sono uniti con precisione.

Se i passaggi precedenti sono stati completati, il prodotto continua a non funzionare normalmente; Si prega di contattare il proprio fornitore o distributore locale.

Nota:

seguire il modo corretto di utilizzare i nostri prodotti, danni alle parti e altri danni causati da un uso anormale, di cui la società non sarà responsabile.

Nel periodo di garanzia, se il malfunzionamento e il danno causato dalle seguenti cause non rientrano nell'ambito della garanzia di qualità:

1. Non ha eseguito la corretta manutenzione e riparazione secondo il manuale di istruzioni.
2. Utilizzare lo scooter elettronico per altri scopi, ad esempio eseguire azioni super pericolose, danni conseguenti o guasti funzionali.
3. Smontare o utilizzare qualsiasi componente esterno della fabbrica.
4. Uso improprio, incidenti stradali o collisione accidentale danneggiano il corpo e le parti del corpo.
5. Adattamento di adesivi, acqua e numeri di parte non corrispondono.
6. La guida su strade anormali può causare danni o mancato utilizzo
7. Noleggio operativo di uso improprio o senza licenza.
8. Disastro naturale o ragione irresistibile.



DRAAGBARE ELEKTRISCHE STEP

INHOUD

HOOFDONDERDELEN	78
VEILIGHEID	79
PRODUCT / VOUWFASEN	80
Vouwfasen	80
Vouwstappen	81
Stappen voor ontvouwen	82
BEDIENING	83
Introductie van stuur onderdelen	83
Bedieningsinstructies	83
Display Instellingen	85
BESTURING	86
Vorbereiding	86
Starten	86
Remmen	86
BATTERIJ EN ADAPTER	87
Batterij	87
Oplader	87
Opladen	87
ONDERHOUD	88
Smeren	88
Batterij	88
Opbergen en dagelijks onderhoud	88
ALGEMENE PROBLEEMOPLOSSING	89
PRODUCT SPECIFICATIES	90

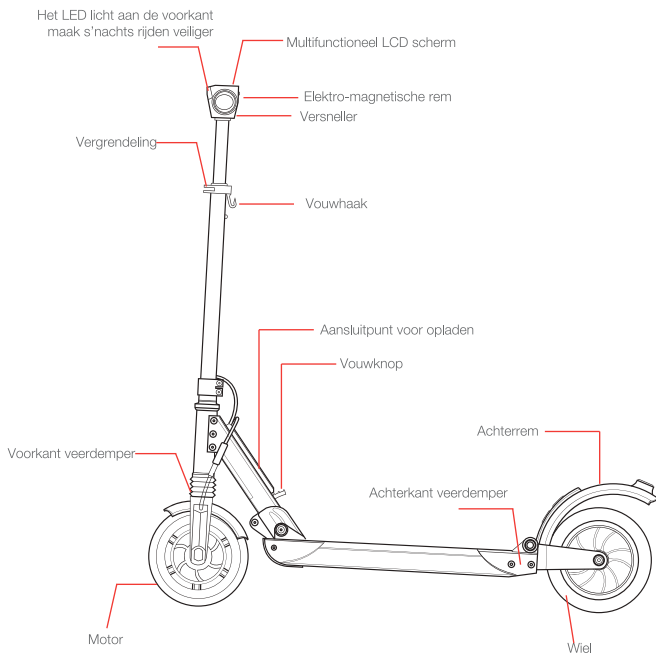

VEILIGHEID

- Het product is **alleen** voor volwassenen, beperkt tot één volwassene, rijd alsjeblieft niet met twee volwassenen tegelijk. Is niet geschikt voor minderjarigen.
- Draag tijdens het rijden uw veiligheidshelm en andere beschermende uitrusting.
- Rijd niet in de rijstrook of op onveilige wegen en houdt u aan de plaatselijke voorschriften
- Oefen in wijde gebieden en rijd pas nadat u de bediening door hebt, rijd niet op de rijstrook.
- Maak geen gevaarlijke acties tijdens het rijden en rijd niet met één hand. Houd uw voeten op de step.
- Probeer niet om op de step te rijden op trappen die hoger zijn dan 3 cm; het kan de step doen kantelen en letsel of schade veroorzaken. Probeer ook trappen kleiner dan 3 cm te vermijden. Het kan ook letsel of schade veroorzaken.
- De hoogste snelheid van de step is 30 km / u. Voor uw eigen veiligheid, beperk de snelheid tot 20 km / u. Probeer het, indien nodig, niet 's nachts te gebruiken, beperk de snelheid dan binnen 15 km / uur en schakel de koplamp in.
- Gebruik de step niet wanneer de temperatuur lager is dan -5 °C.
- Rem af of stap af bij het rijden in ruwe of slechte wegomstandigheden.
- Rijd niet met de step op olieachtig of ijsig terrein.
- Stel de hoogte van het stuur af op basis van uw lengte of om veilig rijden te garanderen.
- Dompel de step niet onder in water dieper dan 4 cm in het water of spuit deze niet rechtstreeks in met water om schade aan de elektrische delen van het voertuig te voorkomen.
- Probeer bij slecht weer niet te rijden, zoals zware regen en harde wind om het te beschermen.

Installatiestappen voor de Stang

1. Installeer de stang na het uitpakken in de voorvork.

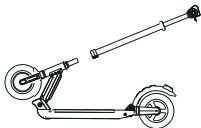

2. Pas de hoek aan.



Scan de volgende QR code en bekijk de installatievideo voor de stang:



3. Gebruik de inbussleutel en schroeven uit de gereedschapsset om de dubbele klem vast te zetten.



Vouwfasen



A – Uitgeklapt

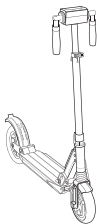

B - Handvatten opgevouwen

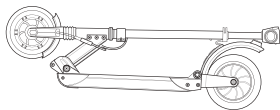

C - Volledig opgevouwen

Vouwstappen

1. Open de vergrendelhendel in de richting van de pijl, zoals weergegeven in afbeelding (a).
2. Druk op de rode knop, figuur (b), druk tegelijkertijd het stuur naar beneden zoals getoond in afbeelding (c) en duw de vergrendelhendel in de vergrendelstand.
3. Houd het stuur met beide handen vast, druk op de knoppen (1) in Afbeelding (d).
Trek de handgrepen, figuur d, tot een maximum uit en klap naar beneden om zoals op afbeelding B te bereiken, op de vorige pagina.
4. Duw het stuur naar voren, druk op de vouwhendel in de richting van de pijl in afbeelding (f)
5. Ga verder met het vouwen van de step totdat de vouwhaak de bout op de achterrem bereikt en vasthoudt

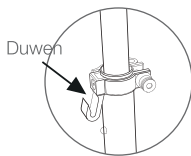

a

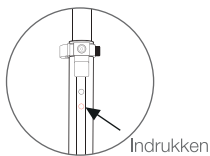

b

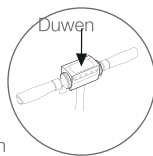

c

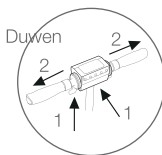

d

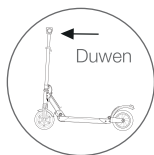

e

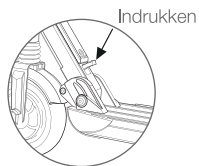

f

Stappen voor ontvouwen

1. Druk de achterrem in de richting van de pijl in afbeelding (a) totdat de vouwhaak de bout op de achterrem los laat. Til vervolgens het stuur omhoog totdat het de werkpositie bereikt en de vergrendelingsbout op zijn plaats komt, zoals in afbeelding (b).
2. Breng de twee handvatten van het stuur omhoog totdat ze automatisch terugkeren naar de werkpositie, figuur (c)
3. Duw de vergrendelhendel in de richting van de pijl in afbeelding (d) en til het stuur op tot de gewenste hoogte. Druk nu op de knop in afbeelding (e) en bevestig deze naar wens in een van de twee gaten.

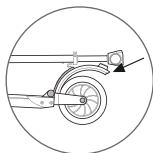

a

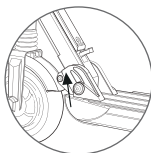

b

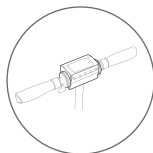

c

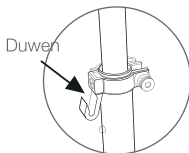

Duwen

d

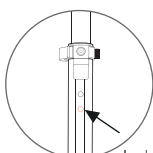

Indrukken

e

1. Introductie van stuuronderdelen

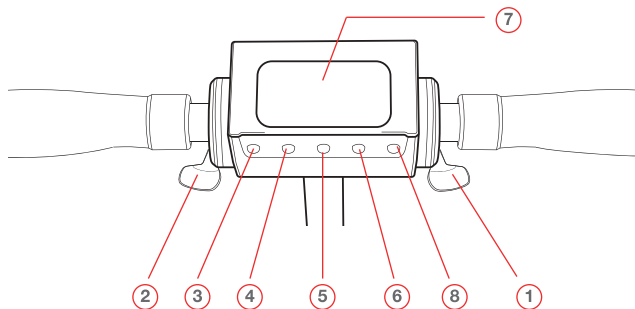

1. Versneller
2. Elektro-magnetische rem
3. Toeter knop
4. Instellingen knop
5. Schakelaar
6. Lichtknop
7. Lcd scherm
8. Snelheidsniveau

2. Bedieningsinstructies

a. Aan/uit

Druk gedurende 1 seconde op de schakelaar en de display-lampjes geven de stroom aan. Druk gedurende 3 seconden op als u het wilt uitschakelen. Het wordt uitgeschakeld als het gedurende 3 minuten niet is gebruikt.

b. Snelheidscontrole

Druk op de versneller om de snelheid te regelen (1-30 km / u). Er zijn drie snelheden en druk op de snelheidsknop om te wijzigen.

c. Remcontrole

Druk op de elektronische magneetrem met de linkerduim. Hoe groter de hoek die u indrukt, hoe groter de remkracht.

d. Toeter

Schakel de stroom in, druk op de claxonknop en hij zal toeteren.

e. LED koplamp

Druk op de licht-knop wanneer dat nodig is het scherm geeft aan dat het lampje aan gaat. Druk opnieuw op de knop als u het licht niet meer nodig hebt.

f. Kilometer teller

Als het apparaat wordt ingeschakeld, geeft het drie modi weer: totaal, trip en tijd. U kunt op de instellingen knop drukken om deze te wijzigen.

Wanneer de modus 'trip' wordt weergegeven, drukt u gedurende 3 seconden op de instelknop om de trip te wissen.

g. Noodgeval

Noodsituatie, ga op de achterste rem staan om gelijktijdig de voorste elektronische magneetrem en de achterwielfrictierem in te schakelen; gebruik in normale omstandigheden de noodrem niet op hoge snelheid om schade aan het wiel te voorkomen. Het bedrijf is niet verantwoordelijk voor deze schade.

3. Display Instellingen

Er zijn 5 knoppen, namelijk de claxonknop (K5), instelknop (K4), schakelknop (K3), lichtknop (K2) en snelheidsniveau (K1).

Druk gedurende 3 sec. op de knoppen k5 en k4 om de parametertabel te openen.

- a.k5-knop: Druk kort in om terug te keren naar de actieve status, de wijziging is niet effectief
- b.k4-knop: druk kort in voor de volgende parameter; Druk nogmaals meer dan 2 seconden in en sla de aangebrachte wijzigingen op en retourneer naar de actieve status.
- c.k3-knop: niet effectief
- d.k2 knop: Kort indrukken, achteruit aanpassen van de parameter.
- e.k1 knop: Kort indrukken, parameter aanpassen

Parameter tabel

	Standaard	Min	Max	Beschrijving
0	1.0			Instrument versie
1	0	0	1	Start modus, 0 = nul, 1 = niet-nul start,
2	25	0	60	Km / u snelheidsgrenswaarde, eenheid, 0 betekent geen maximumsnelheid, de standaardwaarde is 25 km / u
3	12.0	4.0	40.0	Wiel doorsnede in inches, standaard 12 inch
4	1	1	100	Snelheidsmeting in magnetisch staal, standaard 1
5	60	30	100	Niet effectief
6	80	30	100	Niet effectief
7	100	30	100	Niet effectief
8	0	0	255	Niet effectief
9	0	0	255	Niet effectief
10	0	0	255	Niet effectief
11	0	0	255	Niet effectief
20	90	0	600	Automatische uitschakeltijd, in eenheid van seconden, standaard 90 seconden
22	1	0	1	EBS remsysteem, 0 = geen respons, 1 = EBS rem werkt, standaard 1
99	0	0	999	ODO-gegevens opnieuw instellen, wanneer gegevens gelijk zijn aan XXX (1) stel in en bevestig na reset ODO-gegevens

Vorbereiding

1. Kies een geschikte locatie om te rijden.
2. Vouw de step uit in overeenstemming met de beschrijving.
3. Stel de T-buis in op de geschikte hoogte op basis van uw lengte.

Starten

1. Druk op de aan / uit-knop om de stroom in te schakelen
2. Sta met een voet op de step en laat de andere voet op de grond.
3. Druk voorzichtig op de versneller, de step zal onmiddellijk langzaam vooruitgaan.
Plaats de voet die op de grond is op het pedaal nadat de step soepel rijdt. Druk op de versneller, hoe groter de hoek die u indrukt, hoe sneller deze zal zijn.

Remmen

1. Door onder normale omstandigheden op de elektronische magneetrem te drukken, zal de scooter onmiddellijk worden uitgeschakeld en vervolgens remmen. Hoe groter de hoek die u indrukt, hoe groter de remkracht.
2. Noodsituatie: ga op de achterste rem staan om gelijktijdig de voorste elektronische magneetrem en de achterwielfrictierem in te schakelen; gebruik in normale omstandigheden de noodrem niet op hoge snelheid.

Elke elektrische step is uitgerust met een speciale lithiumbatterij en een speciale slimme oplader, de accessoires bij elke step, hebben een speciaal nummer, gebruik de oplader van andere merken niet, de oplader is ook niet geschikt voor producten van andere bedrijven. Als de batterij of lader daardoor beschadigd is, is het bedrijf niet verantwoordelijk.

Batterij

Wanneer u de elektrische step de eerste keer gebruikt, laadt u de batterij dan volledig op voordat u hem gebruikt

De batterij kan op elk moment worden opgeladen om te zorgen dat de batterij van stroom kan worden voorzien, Laad de batterij eens per drie maanden op als u stopt met gebruik van het apparaat.

Schade aan de batterij veroorzaakt door water, botsingen en andere niet-normale factoren, vallen niet onder de garantie.

Oplader

Het bedrijf biedt een speciale lader met een oplaadbeveiligingsfunctie, wanneer de batterij voor 100% is opgeladen, stopt de oplader automatisch met opladen.

Oplaadtijd is niet meer dan 3 uur

Schade aan de batterij veroorzaakt door water, botsingen en andere niet-normale factoren, vallen niet onder de garantie.

Opladen

Open de rubberen beschermkap van de oplaadpoort en steek de stekker van de lader in de laadopening

Sluit de stekker van de oplader aan op het stopcontact

Wanneer het oplaadlampje rood is betekent dit dat het er opgeladen wordt; het opladerlampje wordt groen als de batterij volledig is opgeladen.

Smeren

Voeg om de zes maanden een kleine hoeveelheid vet of smeermiddel toe wanneer de step in de ingeklapte positie is

Controleer de step om de drie maanden of de schroeven los zitten, als dat zo is, draai deze dan aan.

Batterij

De lithiumbatterij die door het bedrijf wordt geleverd, kan minstens 500 keer worden opgeladen, bij normaal gebruik kan meer dan 1.000 keer worden bereikt. Als nadat de lithiumbatterij na volledig te zijn opgeladen de reisafstand te kort is, dient de batterij te worden vervangen.

Opbergen en dagelijks onderhoud

Stel de step niet te lang bloot aan zonlicht of vochtige plaatsen. Houd de step schoon

Checklist

Als de producten problemen hebben, raadpleegt u dan de volgende methoden.

1. LED display: zwart scherm
Reden: te lang blootstaan aan zonlicht.
Oplossing: plaats het in de schaduw en het wordt na een bepaalde periode weer normaal.
2. De weergegeven waarden zijn niet conform de werkelijke waarden. Reden: de parameters zijn verkeerd ingesteld of ontbreken.
Oplossing: reset de fabrieksinstellingen van het display volgens de instructies
3. Display is dim
Reden: slechte batterijcontacten of de batterij is leeg
Oplossing: Schakel de stroom uit en start opnieuw op als het probleem zich nog steeds voordoet; Neem contact op met uw plaatselijke dealer.

Wanneer het product niet normaal werkt, controleer dan of de volgende handelingen zijn voltooid.

- a. Schakel de batterij in
- b. Controleer via het display of er elektriciteit in de batterij is,
- c. Controleer of de elektronische rem en achterrem in orde zijn,
- d. Alle aansluitingen en connectoropeningen zijn nauwkeurig gekoppeld.

Als nadat de bovenstaande stappen zijn voltooid, het product nog steeds niet normaal werkt, neem dan contact op met uw lokale leverancier of reseller.

Opmerking:

Volg de juiste manier van gebruik voor onze producten. Het bedrijf is niet verantwoordelijk voor onderdelenschade en andere schade veroorzaakt door abnormaal gebruik.

Als binnen de garantieperiode storing en schade veroorzaakt worden door de volgende oorzaken vallen deze niet binnen de reikwijdte van de kwaliteitsborging:

1. Geen juist onderhoud en reparatie in overeenstemming met de handleiding.
2. Gebruik van de elektronische step voor andere doeleinden, zoals het uitvoeren van gevaarlijke acties die resulteren in schade of functionele storingen.
3. Demontering of gebruik van externe fabriekscomponenten
4. Verkeerd gebruik, verkeersongevallen of accidentele botsingen die leiden tot lichamelijk.
5. Waterschade en onderdeelnummers die niet overeen komen
6. Rijden op ongeschikte wegen hetgeen leidt tot schade of een defect
7. Niet toegestaan operationeel verhuur



Welcome to watch related product videos!